

CHC-230/233

 **ALCAD**

9400023 / 9400027



CENTRAL DE HABITACIÓN IP / CENTRAL DE HABITACIÓN IP ANTIMICROBIANA
IP ROOM POST / IP ANTIMICROBIAL ROOM POST
POSTE DE CHAMBRE IP / POSTE DE CHAMBRE ANTIMICROBIEN IP

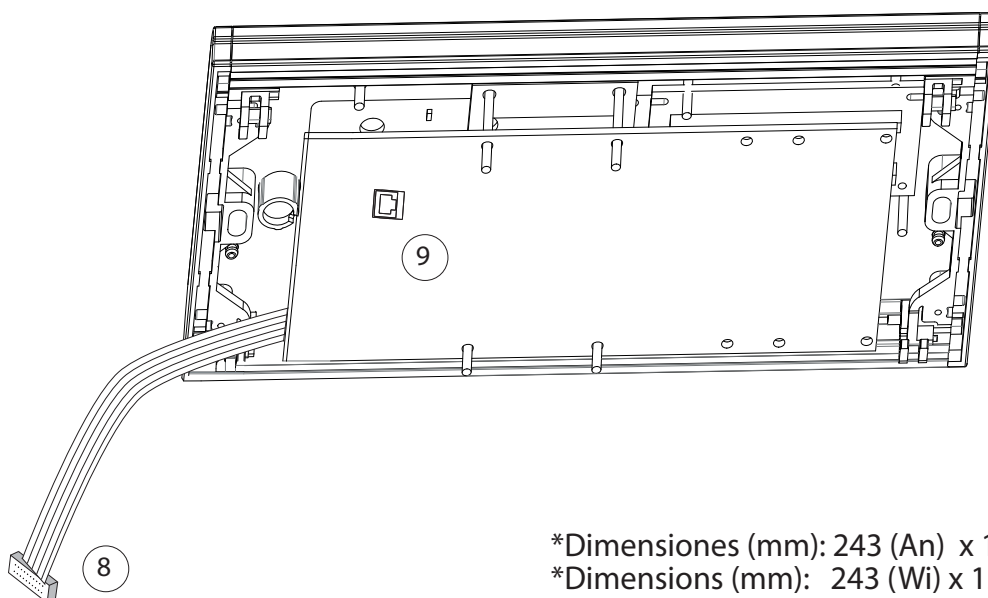
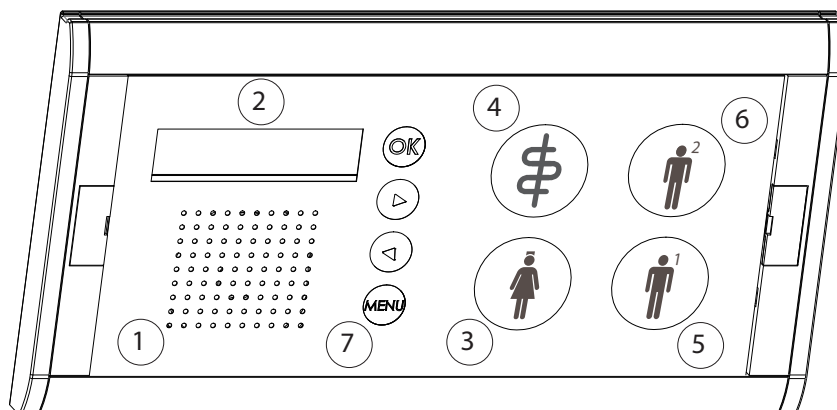

*Dimensiones (mm): 243 (An) x 128 (Al) x 15 (Pr)
 *Dimensions (mm): 243 (Wi) x 128 (He) x 15 (De)
 *Dimensions (mm): 243 (La) x 128 (Ha) x 15 (Pr)

- 1 - Altavoz
- 2 - Display
- 3 - Boton de llamada
- 4 - Llamada a médico
- 5 - Pulsador de presencia 1 (Enfermera)
- 6 - Pulsador de presencia 2 (Auxiliar)
- 7 - Opciones avanzadas
- 8 - Conector 20 vías para conexión con ACC-040
- 9 - Conexión RJ-45. Ethernet CAT-5e/CAT-6

- 1 - Loudspeaker
- 2 - Display
- 3 - Call push button
- 4 - M.D. call
- 5 - Presence push button 1 (Nurse)
- 6 - Presence push button 2 (Assistant)
- 7 - Advanced options
- 8 - 20 way conector to conect ACC-040
- 9 - RJ-45 conector. Ethernet CAT-5e/CAT-6

- 1 - Haut-parleur
- 2 - Écran
- 3 - Bouton d'appel
- 4 - Appel Docteur
- 5 - Bouton poussoir de présence 1 (Infirmière)
- 6 - Bouton poussoir de présence 2 (Adjoint)
- 7 - Options avancées
- 8 - Connecteur 20 voies pour branchement avec ACC-040
- 9 - Connecteur RJ-45. Ethernet CAT-5e/CAT-6

1 Montaje empotrado Wall mounting Montage au mur

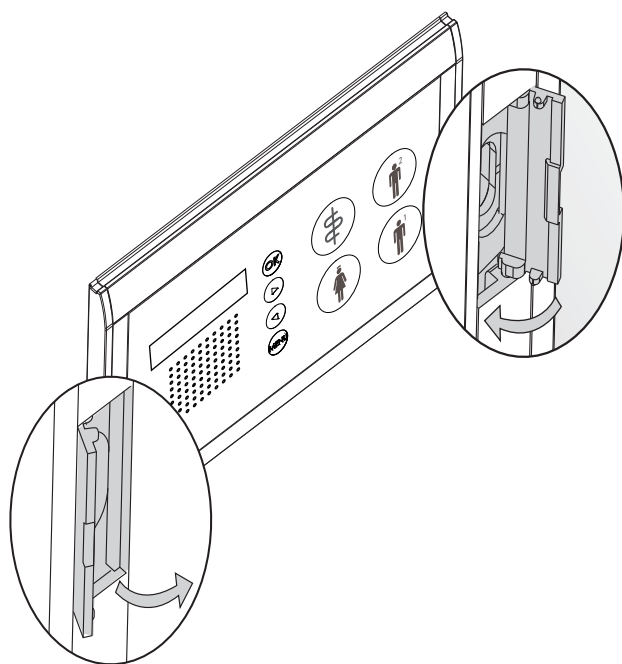
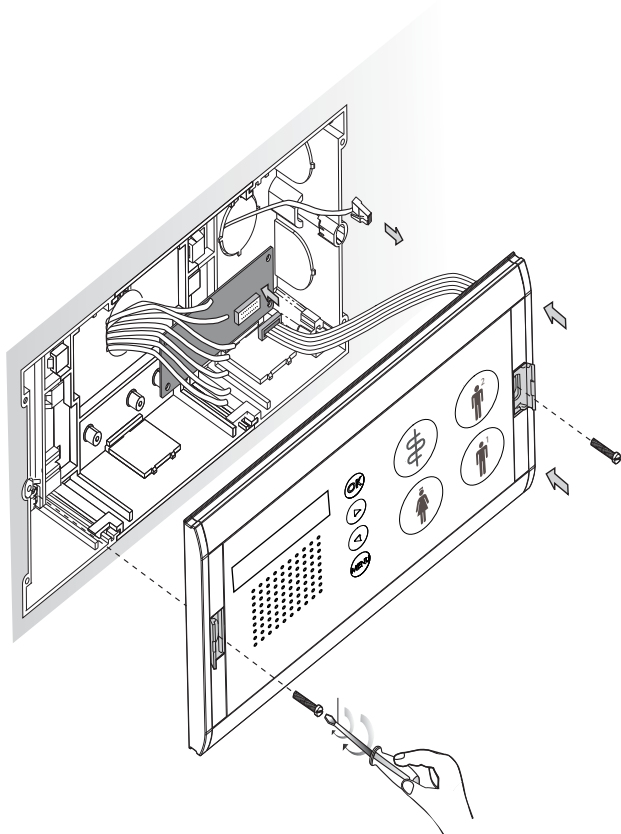

- 1 Monte la caja de empotrar y placa de conexionado según las instrucciones reflejadas en la hoja de instalación del ACC-131.

Mount the flush-mounted box and connections board according to the directions in the ACC-131 data sheet.

Montez la boîte encastrée et la plaque de branchement suivant les indications de la notice d'installation ACC-131.

- 2 Conecte los periféricos de habitación de la serie 941 a la placa de conexionado según indique el manager de configuración.

Make the electrical connections for the room elements from the 941serie to the connection board following Manager directions.

Branchez les périphériques de la chambre de la série 941 à la plaque de connexion suivant les indications du logiciel manager de configuration.

- 3 Conecte la placa de conexionado al CHC-230 / CHC-233 mediante el conector de 20 vías suministrado. A su vez, conecte mediante cable de red ethernet cat 5e o superior el CHC-230 / CHC-233 al switch de planta.

Connect the connections board to the CHC-230 / CHC-233 through the 20-way connector supplied. then, connect via ethernet cable cat 5e or higher the CHC-230 / CHC-233 to the related switch.

Branchez la plaque de connexion au CHC-230 / CHC-233 avec le connecteur de 20 broches fourni. Ensuite, branchez le CHC-230 / CHC-233 au commutateur d'étage avec du câble cat 5e ou supérieur.

- 4 Por último, fije el CHC-230 / CHC-233 a la caja de empotrar mediante los dos tornillos suministrados.

Fix the CHC-230 /CHC-233 to the flush-mounted box using the supplied screws.

Fixez le CHC-230 / CHC-233 à la boîte encastrée avec les deux vis incluses.

2 Montaje en superficie Surface mounting Montage en surface

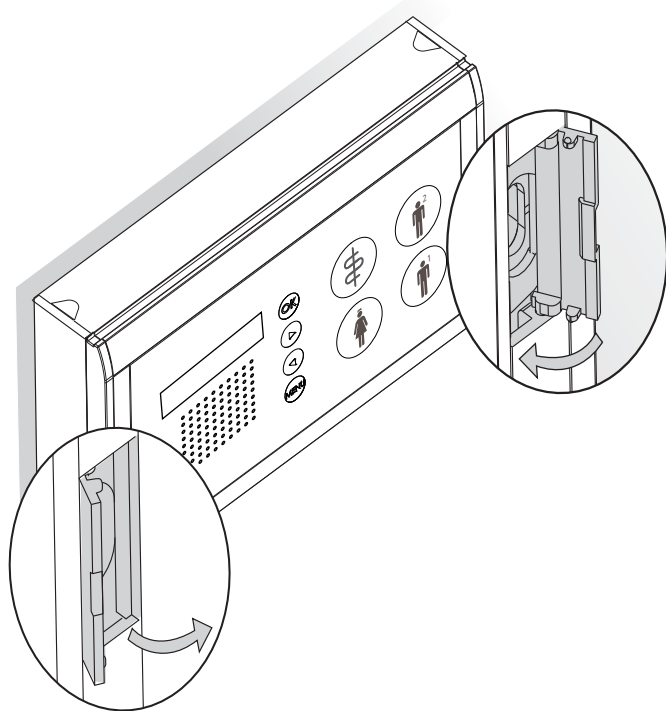
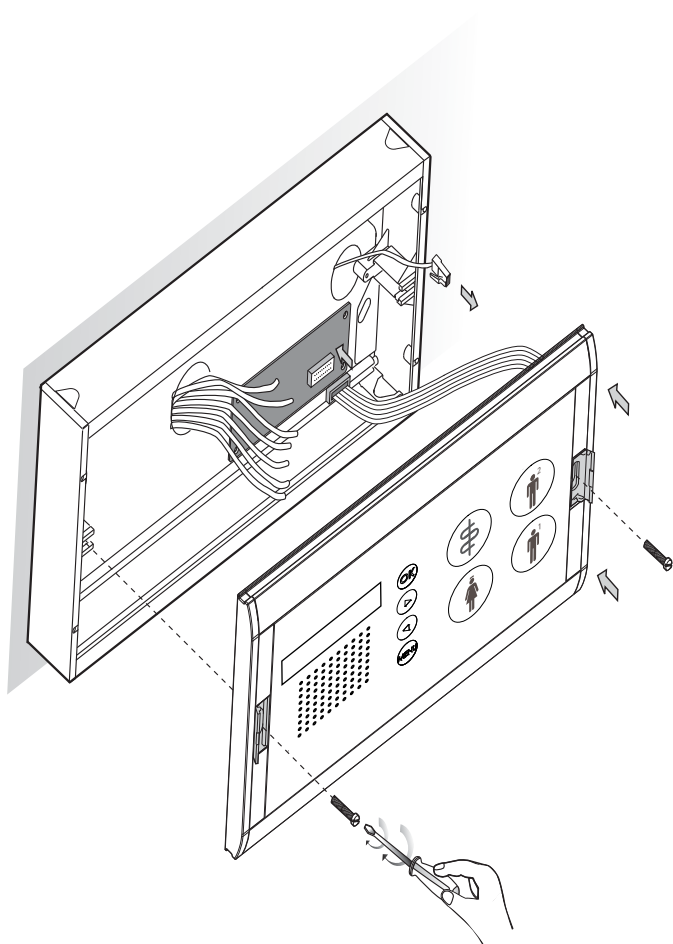

- 1 Monte la caja de superficie y placa de conexionado según las instrucciones reflejadas en la hoja de instalación del ACC-130.

Mount the surface wall-mounted box and connections board according to the directions in the ACC-130 data sheet.

Montez la boîte de montage en saillie et la plaque de connexion suivant les indications de la notice d'installation ACC-130

- 2 Conecte los periféricos de habitación de la serie 941 a la placa de conexionado según indique el manager de configuración.

Make the electrical conexions for the room elements from the 941serie to the connection board following Manager directions.

Branchez les périphériques de la chambre de la série 941 à la plaque de connexion suivant les indications du logiciel manager de configuration.

- 3 Conecte la placa de conexionado al CHC-230 / CHC-233 mediante el conector de 20 vías suministrado. A su vez, conecte mediante cable de red ethernet cat 5e o superior el CHC-230 / CHC-233 al switch de planta.

Connect the connections board to the CHC-230 / CHC-233 through the 20-way connector supplied. Then, connect via ethernet cable cat 5e or higher the CHC-230 / CHC-233 to the floor switch.

Branchez la plaque de connexion au CHC-230 / CHC-233 avec le connecteur de 20 broches fourni. Ensuite, branchez le CHC-230 / CHC-233 au commutateur d'étage avec du câble cat 5e ou supérieur.

- 4 Por último, fije el CHC-230 / CHC-233 a la caja de superficie mediante los dos tornillos suministrados.

Fix the CHC-230 / CHC-233 to the surface wall-mounted box using the supplied screws.

Fixez le CHC-230 / CHC-233 à la boîte saillie avec les deux vis incluses.

		CHC-230 / 233
Alimentación Power supply Alimentation	V $\overline{\text{---}}$ mA	24 $\begin{smallmatrix} +2,0 \\ -2,0 \end{smallmatrix}$ 180 + outputs current
Voltage máximo en las entradas Maximun voltage at the inputs Tension maximale dans les entrées	V $\overline{\text{---}}$	24 $\begin{smallmatrix} +2,0 \\ -4,0 \end{smallmatrix}$
Corriente máxima a la salida Maximun current at the output Courant maximal à la sortie	mA	180 equipment
		75 max. per used output
Temperatura de funcionamiento Operating temperature Température de fonctionnement	°C	+5 .. 55

		FAC-070
Tensión de salida Output voltage Tension de sortie	V $\overline{\text{---}}$	24 $\pm 2,0$
	mA	5000
Tensión de red Mains voltage Tension de secteur	V \sim	85 .. 264 50/60 Hz
Temperatura de funcionamiento Operating temperature Température de fonctionnement	°C	-10 .. 70

CONEXIÓN DEL ALIMENTADOR - PS CONNECTION DIAGRAM - CONNEXION DE L'ALIMENTATION

SALIDAS-OUTPUTS-SORTIES

FAC-070

Alimentador 24V-5A para CHC-230 y CHC-233 en carril DIN
Power supply unit, 24V-5A, for CHC-230 & CHC-233 on DIN rail
Alimentation 24V-5A pour CHC-230 et CHC-233 sur glissière DIN

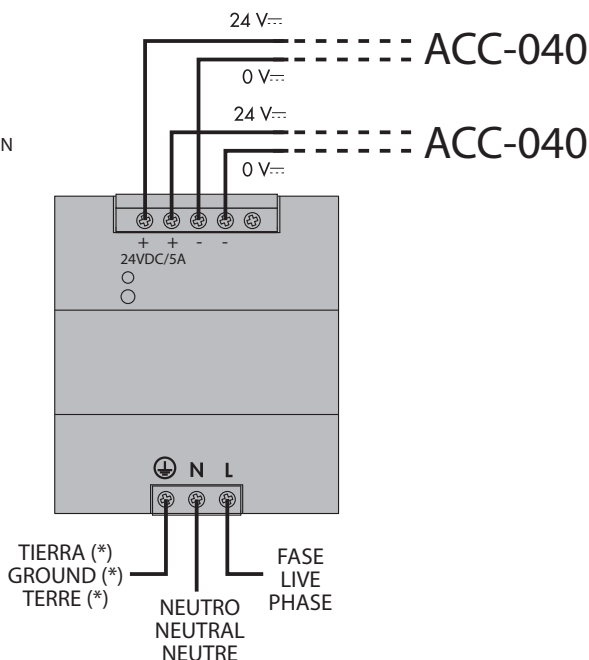

(*) Conexión a tierra obligatoria.
(*) Obligatory Ground connection.
(*) Connexion à la terre obligatoire.

ENTRADAS-INPUTS-ENTRÉES

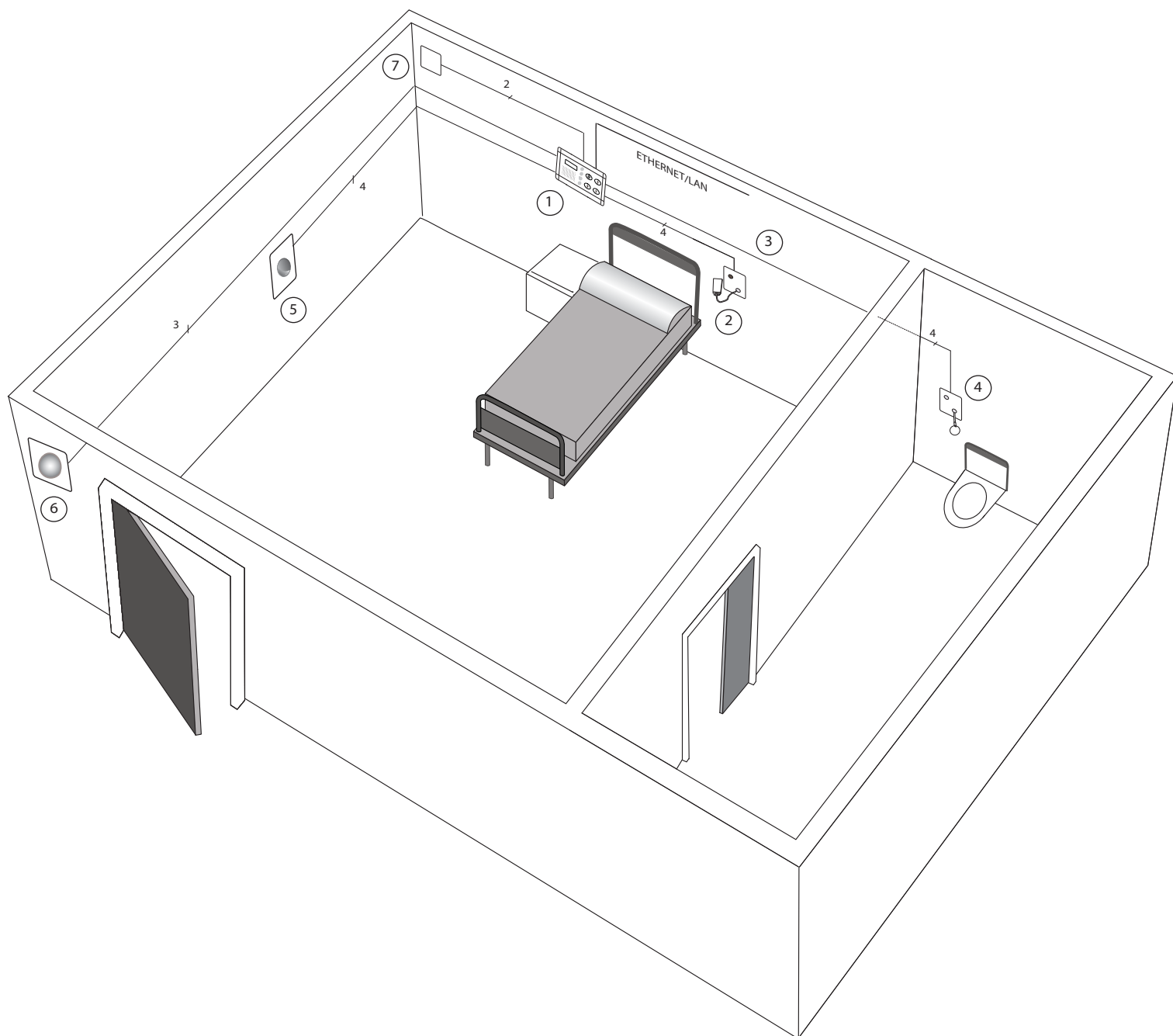

- 1 - Central de Habitación IP / IP room post / Poste de chambre IP.
- 2 - Pera de llamada / Patient handset call unit / Poire d'appel.
- 3 - Base de llamada de pared / Wall call unit / Unité d'appel mural.
- 4 - Base de tirador de baño / Bathroom call unit / unite d'appel de salle de bain.
- 5 - Lector de tarjetas RFID / RFID card reader / Lecteur de cartes RFID.
- 6 - Señalizador de pasillo / Door-top warning lamp / Hublot du couloir.
- 7 - Alimentador 24 V / Power supply unit, 24V / Alimentation 24 V.

*Sección de cable de alimentación recomendado: 1,5 mm²

*Recommended power cable section: 1,5 mm²

*Section de câble d'alimentation recommandée: 1,5 mm²

*Sección de cable recomendado para conectar los periféricos: 0,25 mm² o cable UTP

*Recommended cable section for connecting peripherals: 0,25 mm² or UTP wire

*Section de câble recommandée pour connecter des périphériques: 0,25 mm² ou UTP câble

*Cable Ethernet UTP: Cat. 5 e o superior.

*UTP Ethernet wire : Cat 5 e or higher.

*UTP câble Ethernet: Cat 5 e ou supérieur.

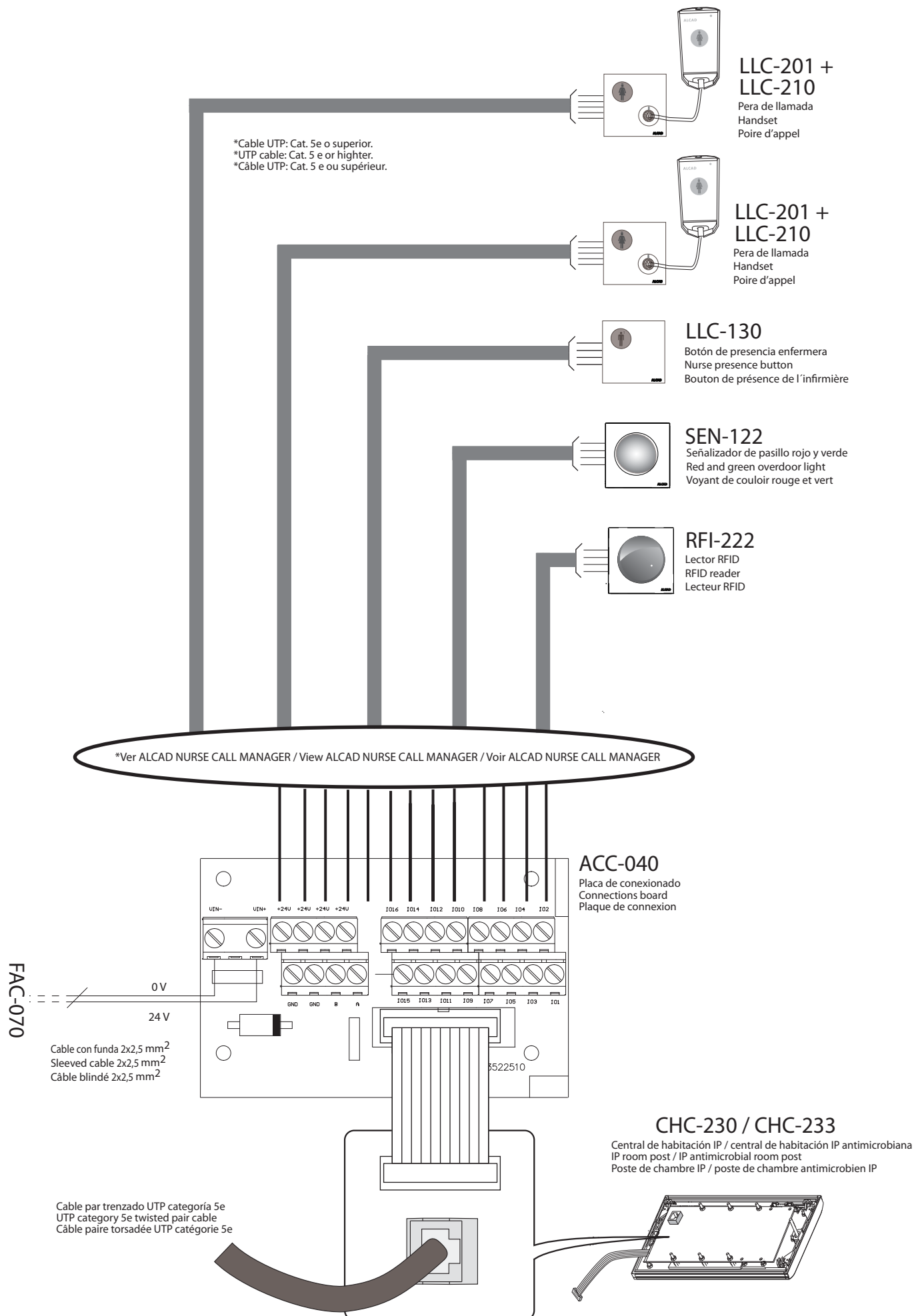

CHC-230/233

9400023 / 9400027

Instrucciones de seguridad

No exponga el equipo a goteo o proyecciones de agua. No sitúe objetos llenos de líquido, como vasos, sobre el equipo. No sitúe fuentes de llama desnuda, tales como velas encendidas, sobre el equipo. No cubra las aberturas de ventilación del equipo con objetos, tales como periódicos, cortinas, etc. Instale el equipo dejando un espacio libre alrededor para disponer de una ventilación suficiente. Instale el equipo de modo que la clavija de red de alimentación o el conector del equipo sean fácilmente accesibles.

Safety Instructions

Do not place the equipment where water can drip or splash onto it. Do not place objects containing liquid, such as glasses, on the equipment. Do not place sources of naked flame, such as burning candles, on the equipment. Do not block the ventilation slots of the equipment with objects such as newspapers, curtains, etc. When installing the equipment, leave some free space around it to provide adequate ventilation. Install the equipment in such a way that the mains supply plug or the connector of the equipment can be easily reached.

Consignes de sécurité

N'exposez pas l'équipement à des projections ou gouttes d'eau. Ne posez pas d'objets contenant du liquide, tels que des verres, sur l'équipement. Ne mettez pas de source de flamme, comme des bougies, sur l'équipement. Ne bouchez pas les ouvertures de ventilation de l'équipement avec des objets comme des journaux, des rideaux, etc. Installez l'équipement en laissant un espace libre tout autour de lui afin de permettre une ventilation suffisante. Installez l'équipement de telle sorte que la prise d'alimentation d'électricité ou le connecteur de l'équipement soit facilement accessible.



DECLARATION OF CONFORMITY

according to EN ISO/IEC 17050-1:2004

Manufacturer's Name: ALCAD, S.L.

Manufacturer's Address: Pol. Ind. Arreche-Ugalde, 1
Apdo. 455, 20305 IRÚN (Guipúzcoa), SPAIN

declares that the product

Product Name: IP ROOM POST / IP ANTIMICROBIAL ROOM POST

Product Number(s): CHC-230 / CHC-233

Product Description: Short Range device

Product Option(s): INCLUDING ALL OPTIONS

is in conformity with:

EMC: EN 61000-6-3:2007 Safety: EN 60065:2002
EN 61000-6-1:2007

Hereby, Alcad, S.L. declares that the equipments CHC-230 & CHC-233 are in compliance with the essential requirements and other relevant provisions of Directive 1999/5/EC.

Por medio de la presente Alcad, S.L. declara que los equipos CHC-230 y CHC-233 cumplen con los requisitos esenciales y cualesquiera otras disposiciones aplicables o exigibles de la Directiva 1999/5/CE.

Par la présente Alcad, S.L. déclare que les appareils CHC-230 et CHC-233 sont conformes aux exigences essentielles et aux autres dispositions pertinentes de la directive 1999/5/CE.

Supplementary Information: To comply with these directives, do not use the products without covers and operate the system as specified.



Irún(SPAIN), 05 May 2015

Xabier Isasa
General Manager

Especificaciones sujetas a modificación sin previo aviso
Specifications subject to modifications without prior notice
Les spécifications sont soumises à de possible modifications sans avis préalable



ALCAD, S.L.
Tel. 943 63 96 60
Fax 943 63 92 66
Int. Tel. +34 - 943 63 96 60
info@alcad.net
Apdo. 455 - Pol. Ind. Arreche-Ugalde,1
20305 IRUN - Spain
www.alcad.net

FRANCE - Hendaye
Tel. 00 34 - 943 63 96 60
CZECH REPUBLIC - Ostrovačice
Tel. 546 427 059
UNITED ARAB EMIRATES - Dubai
Tel. +971 4 214 61 40
TURKEY - Istanbul
Tel. +90 212 295 97 00



ISO 9001

AENOR



Empresa
Registrada.

ER-0196/1996